

# **HMI - Pannello operatore serie TPX1070 MANUALE D'USO**



Via Enrico Fermi, 57/59 - 10091 ALPIGNANO (TO)  
☎ Telefono: +39 (0)11 9664616 Fax: +39 (0)11 9664610  
E-mail: [srlmect@mect.it](mailto:srlmect@mect.it) - C.F. e P.I. 04056380019

M7098\_01  
06/25



**INDICE**

1. Introduzione .....	1
1.1. Qualificazione del personale.....	1
1.2. Simboli .....	1
1.3. Nomenclatura .....	1
1.4. Sicurezza .....	2
1.5. MANUALI DI RIFERIMENTO .....	2
2. Descrizione del sistema .....	3
2.1. Caratteristiche .....	4
3. Installazione Hardware .....	5
3.1. Dimensioni meccaniche .....	5
3.2. Montaggio a pannello .....	7
3.2.1. Distanze.....	7
4. Cablaggio TPX1070 modello D .....	8
4.1. Connessioni.....	8
4.2. Alimentazione .....	9
4.2.1. Alimentazione del sistema .....	9
4.2.2. Fusibili.....	9
4.3. Collegamenti ModBus - Full duplex .....	10
4.4. Collegamenti ModBus - Half duplex.....	11
5. Periferiche.....	11
5.1. USB.....	11
5.2. Ethernet .....	11
6. HMI.....	12
6.1. Variabili di sistema .....	12

## 1. Introduzione

Per garantire una veloce installazione e messa in opera dei dispositivi descritti vi raccomandiamo di seguire attentamente le informazioni riportate in questo manuale.

### 1.1. Qualificazione del personale

I prodotti descritti in questo manuale sono da utilizzare esclusivamente da personale con esperienza nella programmazione di PLC, o tecnici specializzati nell'utilizzo di dispositivi elettrici orientati all'automazione. MECT S.r.l. declina ogni responsabilità su malfunzionamenti e danni provocati dall'uso improprio dei dispositivi MECT, dovuti alla non osservanza delle informazioni contenute in questo manuale. In MECT S.r.l è presente un laboratorio di assistenza tecnica.

### 1.2. Simboli

**Pericolo**

Rispettare queste informazioni per proteggere dai danni le persone.

**Avvertimento**

Rispettare queste informazioni per proteggere il dispositivo.

**Attenzione**

Condizioni che devono essere osservate per una installazione più efficace

**ESD (Scariche Elettrostatiche)**

Attenzione: possibilità di danneggiamento dei componenti dovuti a scariche elettrostatiche

**Nota**

Passi da seguire per una corretta installazione

**Informazioni aggiuntive**

### 1.3. Nomenclatura

PLC:	TPX1070
Terminali:	MPNC006;MPNC020; MPNC030; MPNC035
Sistema:	PLC (TPX1070) più terminali

## 1.4. Sicurezza



### Attenzione

Spegnere i dispositivi prima di agire sui terminali ESD (Scariche elettrostatiche)



I moduli sono equipaggiati con componenti elettronici che possono essere danneggiati da scariche elettrostatiche. Ogni volta che si maneggiano i moduli, assicurarsi che l'ambiente sia ben connesso a terra.

Lo strumento non ha un interruttore ON-OFF e un fusibile interno, ma l'accensione avviene immediatamente dopo aver fornito la corretta tensione di alimentazione (controllare il valore della tensione di alimentazione indicata sulla etichetta dello strumento sotto la voce "Alimentazione"). Prevedere una linea di alimentazione più diretta possibile e separata dalla linea che alimenta gli elementi di potenza.

Per le norme di sicurezza, è necessario prevedere un interruttore sezionatore bifase con fusibile posto in vicinanza all'apparecchio e facilmente raggiungibile dall'operatore.

Evitare che, nello stesso quadro, siano presenti elementi di potenza (teleruttori, motori, azionamenti, ect.), eccessiva umidità, fonti di calore e gas corrosivi.

Gli strumenti devono essere alimentati da trasformatori di sicurezza oppure da alimentatori di tipo SELV.

## 1.5. MANUALI DI RIFERIMENTO

I manuali **Quick Start** (scaricabile dal sito) e **MectSuite Tutorial** sono i riferimenti della MectSuite per sviluppare le proprie applicazioni HMI e PLC.

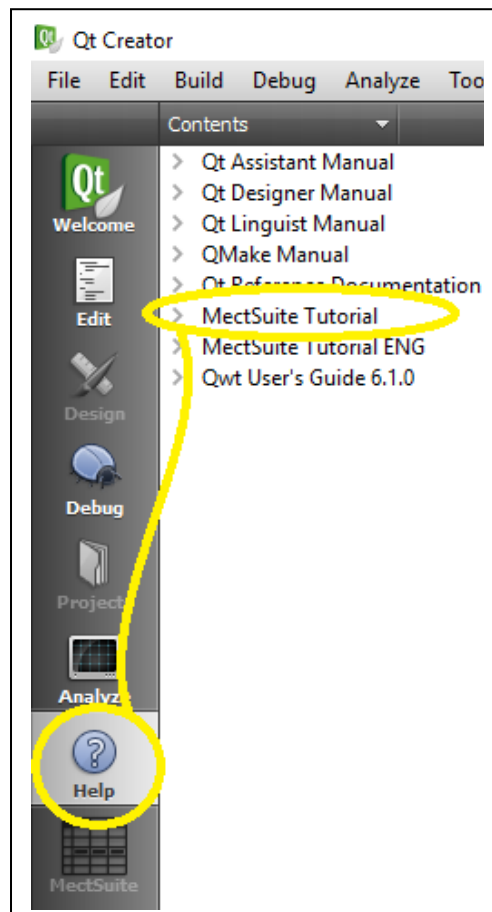

**2. Descrizione del sistema**

Il TPX1070 è un pannello operatore monitor touch-screen da 7" ed una risoluzione 800 x 480 pixel a 262.000 colori .

Il pannello operatore TPX1070 permette la supervisione di dispositivi connessi in rete Modbus RTU e Modbus TCP. Le reti sono gestite contemporaneamente dal TPX1070, ed i dati provenienti da una rete possono essere inviati su un'altra creando quindi un bridge tra le due reti.

Sul pannello operatore TPX1070 sono presenti anche due porte USB host. La USB permette l'uso di una chiavetta per aggiornamento software e la storicizzazione di dati. Su TPX1070 sono presenti fino a 1kByte di variabili ritenive memorizzate su flash.

Un orologio calendario su RAM tamponata permette il mantenimento della data e dell'ora fino a quattro mesi con dispositivo spento.

Il pannello operatore TPX1070 è corredato di un soft PLC per effettuare automazioni di processo.

Lo strumento può essere richiesto in esecuzione orizzontale oppure in esecuzione verticale con l'opzione "V" (vedi figure successive).



Figura 1: vista frontale TPX1070 (versione orizzontale)

Figura 2: vista frontale TPX1070 (versione verticale)

**2.1. Caratteristiche**

Il pannello operatore TPX1070 è basato su un sistema a microprocessore implementati da un ARM9 a 454MHz.

Tabella 1

<b>Caratteristiche hardware</b>	
Processore	ARM926JE 454MHz
RAM	128MB
FLASH	128MB
Variabili ritentive	Su memoria FLASH
Real Time Clock	Presente con batteria tampone ricaricabile
Schermo 7"	TFT 800 x 480 pixel 262k colori
Touch screen	Resistivo 4 fili
Ethernet	10Mbit/s - 100Mbit/s in autoriconoscimento
2 USB	Host 2.0
2 Uscite seriali	RS485 full duplex (tramite configurazione hardware)
	RS485 half duplex
4 Ingressi digitali	0-24VDC - PNP
4 Uscite digitali	0-24VDC - PNP
<b>Caratteristiche software</b>	
Sistema operativo	LINUX
PLC	IEC61131-3
Grafica	Basato su librerie QT
Bus di campo Modbus	Modbus RTU master / slave
Memoria di massa	Possibilità di salvataggio dei dati storici
<b>Caratteristiche bus di campo</b>	
Modbus RTU	Master / slave 2 o 4 fili
Modbus TCP	Client / Server
<b>Modello E (uscita audio)</b>	
uscite	2 altoparlanti 8ohm
ingresso	1 microfono

**Compatibilità elettromagnetica**

Sono state effettuate le prove di compatibilità elettromagnetica, presso laboratori accreditati, secondo quanto richiesto dalle norme EN 61326-1, EN 61131-2 e EN 61000-6-2.

### 3. Installazione Hardware

Nelle figure seguenti sono mostrate le dimensioni meccaniche del pannello operatore TPX1070.

#### 3.1. Dimensioni meccaniche

Vista Laterale



Figura 3

Vista Posteriore

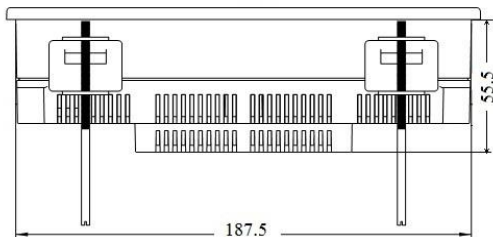

Figura 4

Vista Laterale

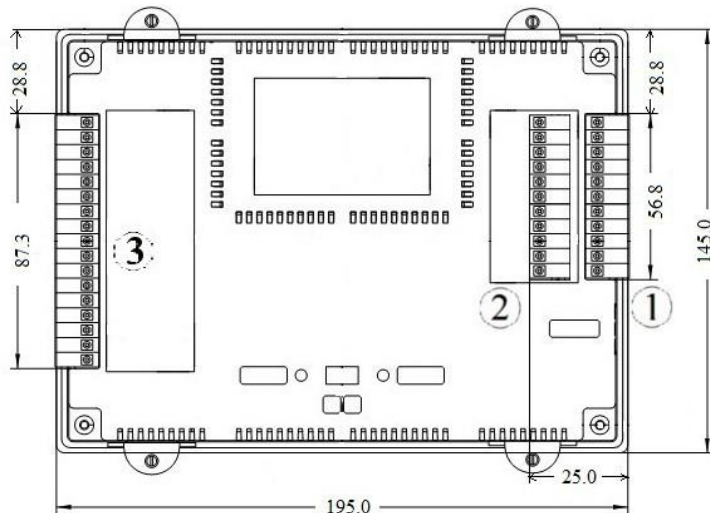

Figura 5

**Dati tecnici**

Tabella 2

<b>MECCANICA</b>	
Materiale	Polycarbonate, Polyamide 6.6
Dimensioni W x L x H	195 mm x 145 mm x 60.5 mm
Dima di foratura	138mm x 188mm
Installazione	fronte quadro
<b>Condizioni climatiche</b>	
Temperatura di utilizzo	0 °C ... 55 °C
Temperatura di stoccaggio	-20 °C ... +85 °C
Umidità relativa	5 % a 95 % senza condensazione
<b>Isolamento elettrico</b>	
Distanza in aria	In accordo con IEC 60664-1
Grado di inquinamento In accordo con IEC 61131-2	2
<b>Grado di protezione</b>	
Grado di protezione posteriore	IP 20
Grado di protezione frontale	IP65

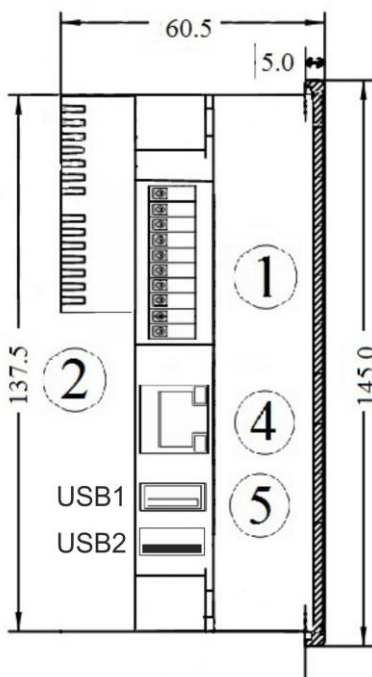
**Attenzione**

Installare i dispositivi in quadri elettrici che non superino la temperatura di 55 °C.

3.2. *Montaggio a pannello*

3.2.1. **Distanze**

Il sistema deve essere installato in modo che ci sia sufficiente spazio per il trasferimento di calore, l'installazione e il cablaggio. Evitare la sovrapposizione di cavi per prevenire problemi di compatibilità elettromagnetica.



Figura 6A – Montaggio Orizzontale



Figura 6B – Montaggio verticale

### 4. Cablaggio TPX1070 modello D

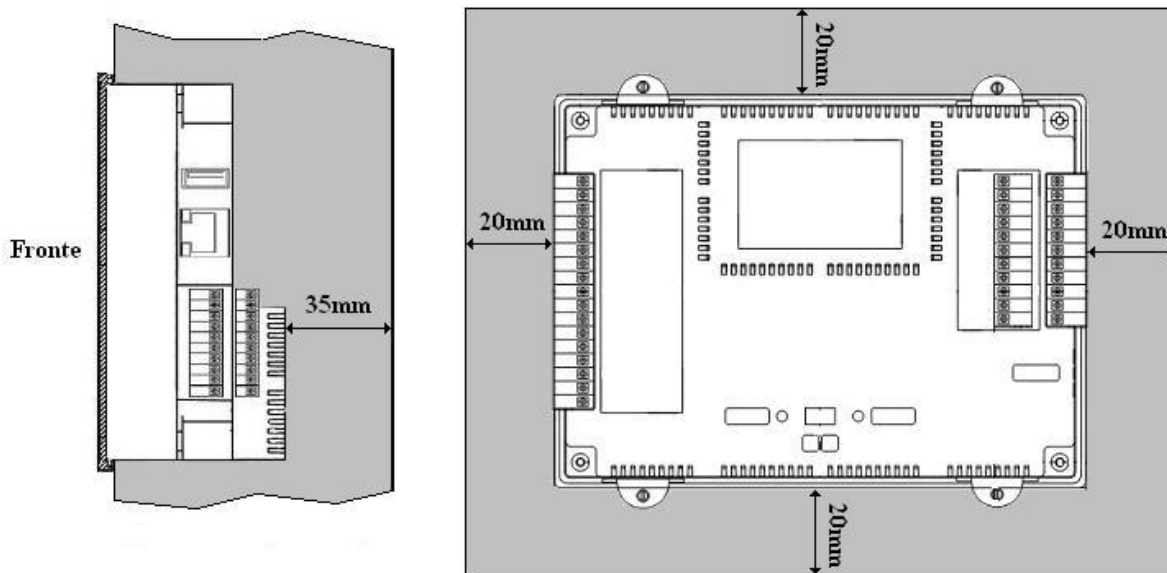
#### 4.1. Connessioni

Nella figura seguente è mostrato lo schema per i collegamenti con i vari ingressi/uscite disponibili.

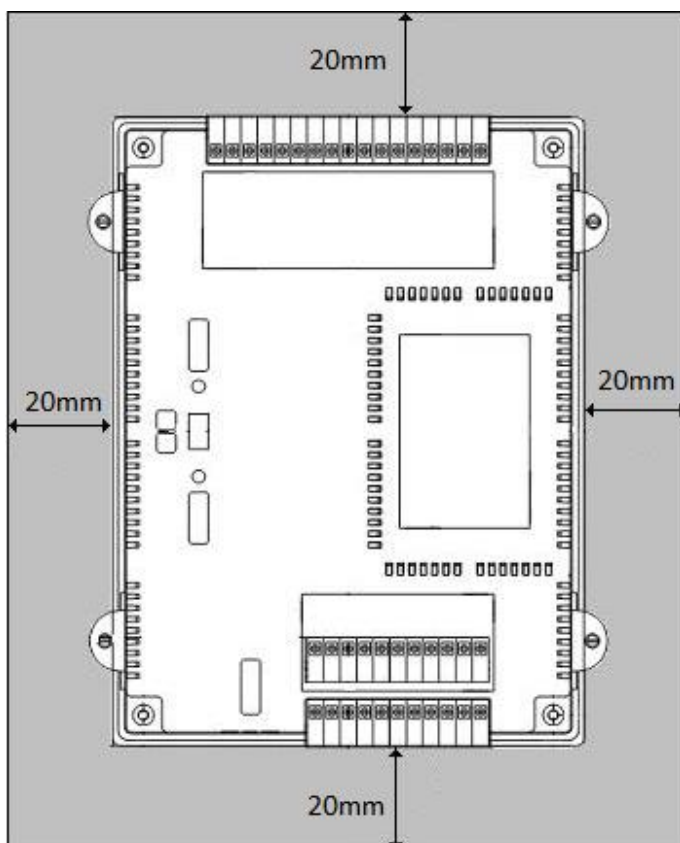

Figura 7

Modello E:

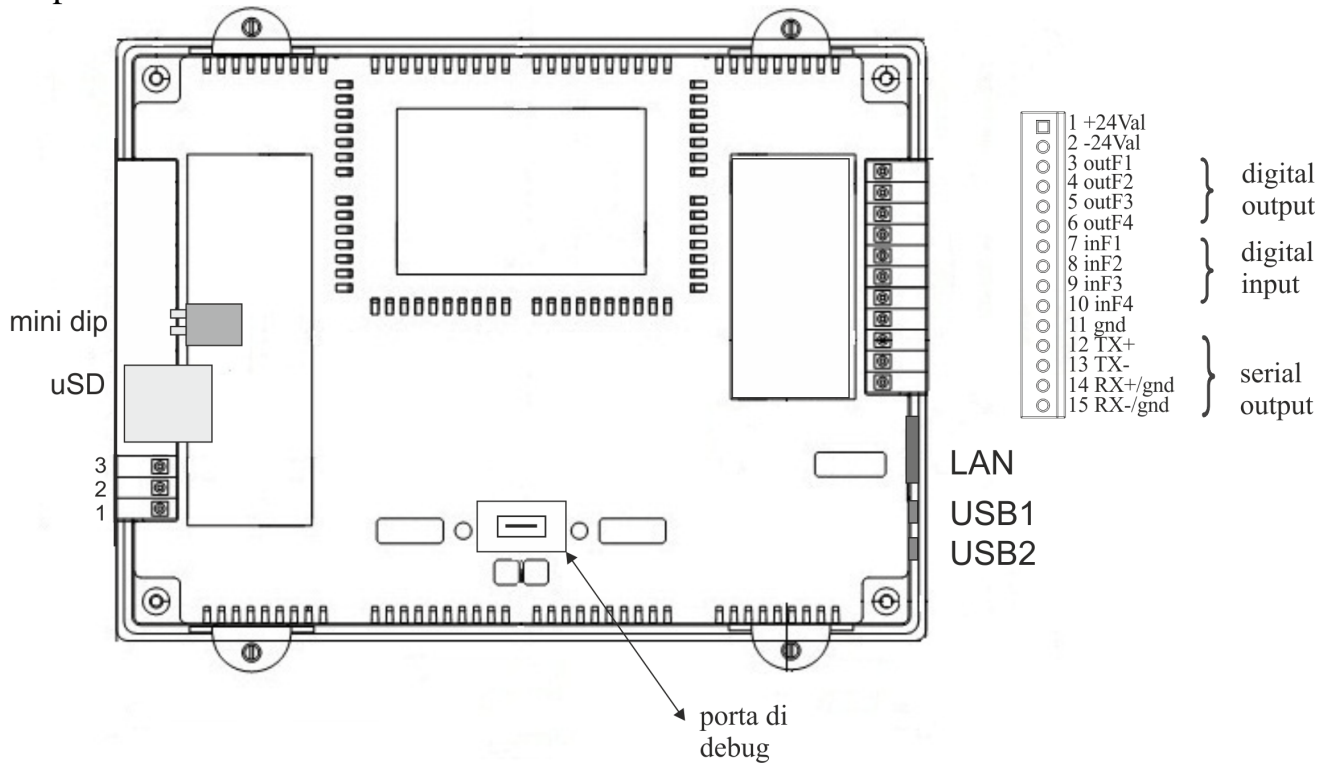

Figura 8

## 4.2. Alimentazione

### 4.2.1. Alimentazione del sistema

Il TPX1070 richiede di essere alimentato a 12÷36Vdc secondo lo schema mostrato in figura. Il sistema è protetto dalla inversione di polarità dell'alimentazione.

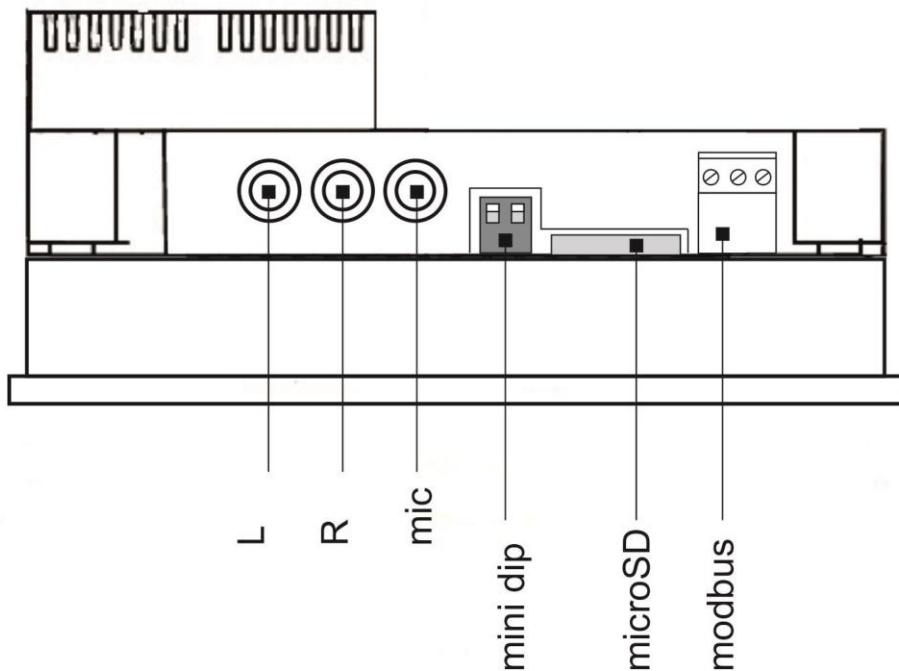
### 4.2.2. Fusibili

Il sistema non prevede internamente dei fusibili, è raccomandato però, per la protezione dello stadio di ingresso dell'alimentatore del pannello operatore TPX1070, l'inserimento di un fusibile da 1A.



Figura 9



### Attenzione

L'uso di una tensione di alimentazione non corretta può causare danni irreversibili ai dispositivi.

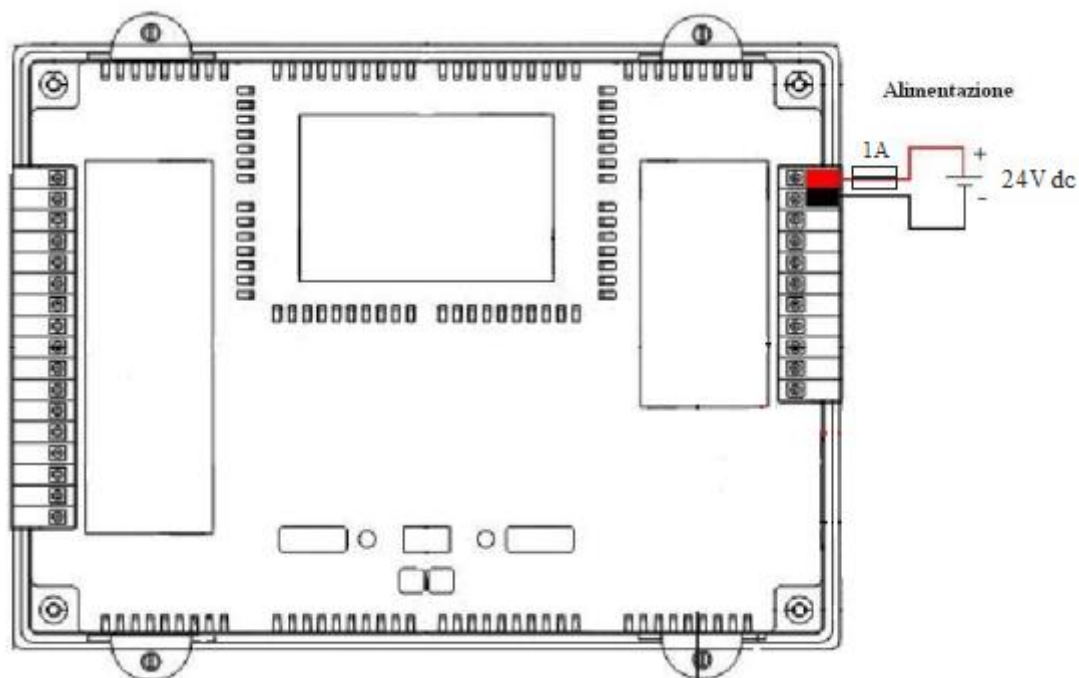
4.3. Collegamenti ModBus - Full duplex

L'interfaccia ModBus sul pannello operatore TPX1070 è una seriale RS485 a 4 fili, realizzata sulla morsetteria M2 ai pin indicati in tabella.

Tabella 3

Pin	Segnale	Descrizione
11	GND	
12	TX +	Linea + Trasmissione
13	TX -	Linea - Trasmissione
14	RX +	Linea + Ricezione
15	RX -	Linea - Ricezione

Si descrive in questo paragrafo l'esempio per la messa in funzione di un sistema composto da:

- MPNC006
- MPNC020
- MPNC030
- TPX1070



Figura 10

**4.4. Collegamenti ModBus - Half duplex**

Il pannello operatore modello TPX1070 mette a disposizione una interfaccia ModBus collegata sulla morsettiera M3 ai pin indicati in tabella.

Tabella 6

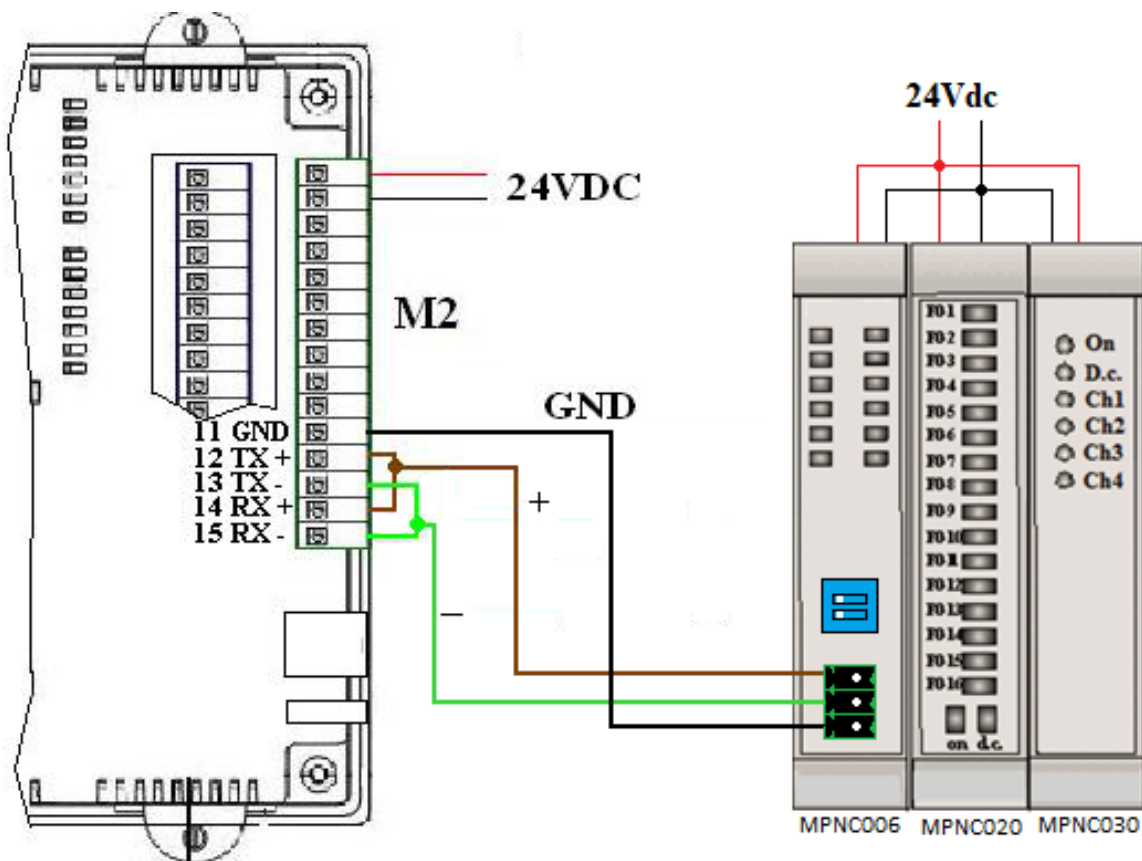
<b>Pin</b>	<b>Segnale</b>
1	D+
2	D-
3	GNDiso

**5. Periferiche****5.1. USB**

Sul TPX1070 sono presenti due porte USB 2.0 host, che possono essere utilizzate per:

- effettuare l'aggiornamento dei software presenti.
- salvare i dati di processo: datalogger.
- collegare le periferiche con interfaccia USB come stampanti, mouse, barcode reader, ecc.

**Il collegamento di specifiche periferiche esterne è effettuato su richiesta del cliente.**

**5.2. Ethernet**

Il pannello operatore TPX1070 è equipaggiato di una porta ethernet da 10/100Mbit/s in autonegoziazione, inoltre il cavo di collegamento tra TPX1070 e un personal computer può essere sia diretto sia incrociato.

Il pannello operatore TPX1070, attraverso la ethernet, può essere controllato da un personal computer, in pratica è possibile controllare gli ingressi e le uscite del TPX1070 attraverso la rete ethernet con un programma su PC.

**6. HMI**

Per programmare il pannello operatore TPX1070 è necessario sviluppare un software con l'ambiente di sviluppo MectSuite, *QT Creator*, personalizzato per l'utilizzo con pannelli operatori MECT, basato librerie QT. L'utilizzo del software di sviluppo è oggetto di un manuale specifico.

La suite di programmazione QT Creator è disponibile in ambiente windows.

**6.1. Variabili di sistema**

Il sistema prevede l'utilizzo di un massimo di 5472 variabili che comprendono: variabili ad uso interno, variabili di interscambio con strumenti su rete Modbus, variabili ritentive. La definizione delle variabili avviene con un tool messo a disposizione da MECT.